

# NV-50-M-G-SDI

INDIGO  
英迪格成像

## 国产低照度全局快门CMOS相机



### 主要特性

- HD-SDI / PAL视频图像输出
- 5 $\mu\text{m}$  x 5 $\mu\text{m}$ 像元
- 1920 x 1080 @ 30fps max
- RS422通信接口、外同步接口
- 支持OEM接口板
- -40°C ~ 60°C宽工作温度

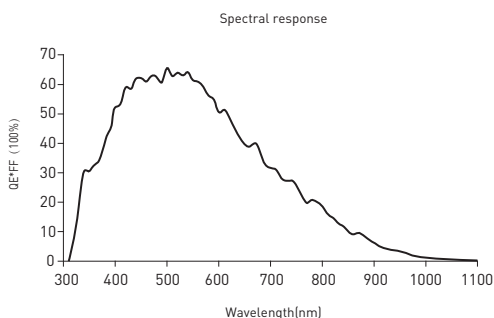

### 结构尺寸 (单位: mm)

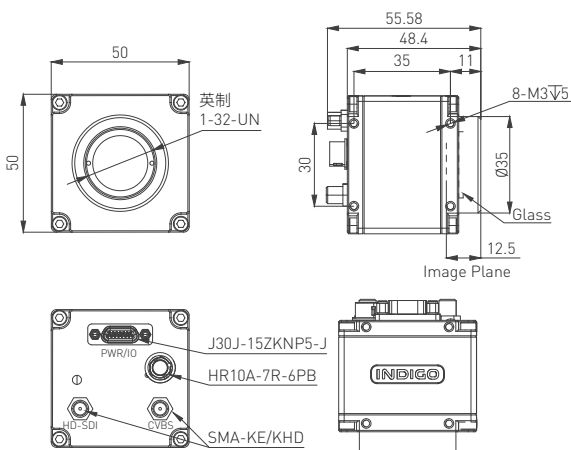

### 技术参数

产品型号	NV-50-M-G-SDI
传感器	GMAX2509
感光尺寸	2/3" (9.6mm x 5.4mm)
黑白/彩色	黑白
帧率及分辨率	30fps @ 1920 x 1080
像元尺寸	5 $\mu\text{m}$ x 5 $\mu\text{m}$
量子效率	65% @ 500nm
动态范围	> 65dB
最大满阱	> 16ke-
最大信噪比	> 42dB
时域噪声	< 4e-
数据深度	10bit
曝光时间	4 $\mu\text{s}$ ~ 1/Frame Rate
触发模式	Free Run, External Trigger
图像处理	自动曝光、自动增强、2D降噪、ROI、DPC、Gamma、支持翻转
光学接口	CS / C
数据接口	HD-SDI、PAL / SMA连接器
通信/外同步接口	RS422 / J30J-15ZKN连接器
输入电压	9VDC ~15VDC
总功耗	< 5W
尺寸	50mm x 50mm x 56mm (整机) 30mm x 30mm x 34mm (模组)
重量	< 170g (整机) < 50g (模组)
工作温度	-40°C ~ 60°C
储藏温度	-55°C ~ 70°C



英迪格成像技术有限公司

Tel: 0591-2805 5076 Email:support@indigo-imaging.com

福州总部:福建省福州市仓山区盖山镇阳岐支路2号万物社智慧产业园5#

www.indigo-imaging.com